

## CARACTERISTIQUES GENERALES

- Capacité de couple important
- Compacité
- Rigidité en torsion
- Grande capacité d'alésage
- Température d'utilisation de -20°C à 120°C (nous consulter pour température supérieure)
- Lubrification à la graisse

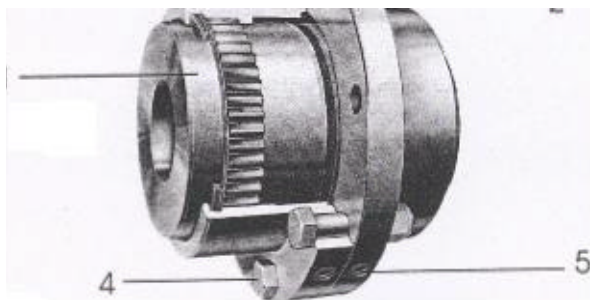

- 1- moyeux de liaison sur arbres avec denture bombée, en acier forgé
- 2- Demi-manchons symétriques à denture interne droite, en acier forgé
- 3- Joint d'étanchéité
- 4- Boulons d'assemblage des 1/2 manchons
- 5- Orifices de graissage

## TABLE DE DETERMINATION DU FACTEUR DE SERVICE

TYPE DE CHARGE	TYPE D'ORGANE RECEPTEUR	TYPE DE MOTEUR	
		Moteur à turbine ou électrique	Moteur à combustion interne
Charge régulière	Pompes centrifuges – Convoyeurs – Génératrices – ventilateurs et soufflantes – Mélangeurs de liquide	1	1.5
Surcharges légères	Pompes centrifuges – Génératrices – Meuleuses – Pompes hydrauliques – Séchoirs – Lignes d'arbres – Machines outils – Machines textiles	1.5	2
Surcharges modérées	Agitateurs – Appareils de levage – Elévateurs à godets – Machines textiles – Machines outils – Machines à bois – Mélangeurs – Pompes rotatives – Presses à imprimer – Treuils – Ventilateurs à mines	2	2.5
Surcharges importantes	Appareils de levage – Broyeurs à barres – Concasseurs – Compresseurs rotatifs – Dragues – Calandres – Fours rotatifs – Presses à briques, à découper – Tambours de dessablage	2.5	3
Fortes inerties A-coups Inversion de couple ou de rotation	Broyeurs rotatifs – Convoyeurs alternatifs – Cribles vibrants – Compresseurs alternatifs – Malaxeurs à caoutchouc – Laminoirs – pompes alternatives	3	4

TAILLE	C nom. (mN)	V maxi (tr/mn)	Inertie Kg.m <sup>2</sup>
LFG 101	1000	6300	0,14
LFG 102	2500	5000	0,20
LFG 103	4500	4000	0,48
LFG 104	8500	3350	0,95
LFG 105	13000	2600	1,95
LFG 106	20000	2500	3,00
LFG 107	35000	2100	5,25
LFG 108	45000	1900	8,50
LFG 109	56000	1700	15,00
LFG 110	82000	1400	30,50
LFG 111	110000	1250	58,00
LFG 112	146000	1120	88,00
LFG 113	199000	1000	138,00
LFG 114	285000	900	291,00
LFG 115	346000	800	353,00
LFG 116	600000	710	690,70
LFG 117	849000	630	1 235,30
LFG 118	1124000	560	1 965,70
LFG 119	1483000	500	3 012,30

## SELECTION DE L'APPAREIL

- Calculer le couple à transmettre (en m.N)  
 $C = P * 9550 / N$   
 P : Puissance  
 N : Vitesse de rotation en Tr/min
- Corriger la valeur de ce couple en la multipliant par le facteur de service déterminé à l'aide du tableau ci dessus
- Choisir l'accouplement dont le couple nominal est égal ou supérieur à la valeur calculée
- Verifier la compatibilité des diamètres d'arbres par rapport aux possibilités d'alésages de l'accouplement

COLMANT CUVELIER S.A.

rue Greuze - B.P. 529 - 59022 LILLE CEDEX - FRANCE

tel : (33) 03 20 67 79 01 - fax : (33) 03 20 67 79 79



**CARACTERISTIQUES DIMENSIONNELLES**

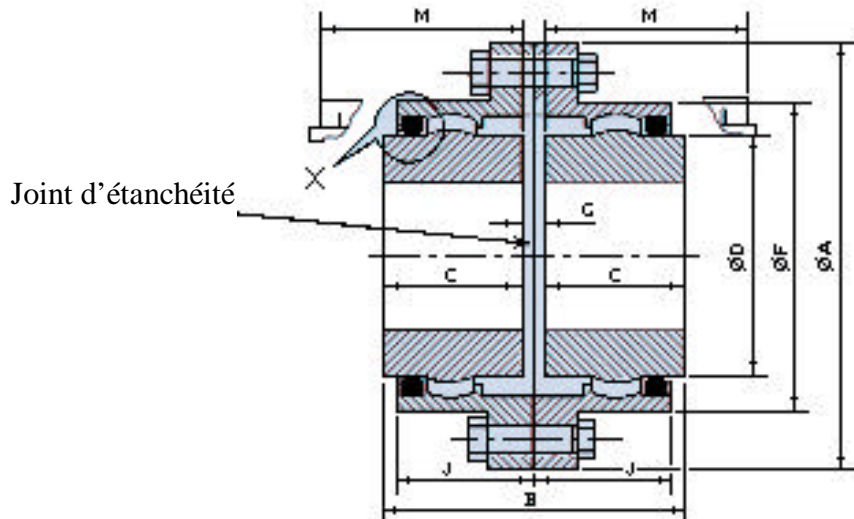

Joint d'étanchéité

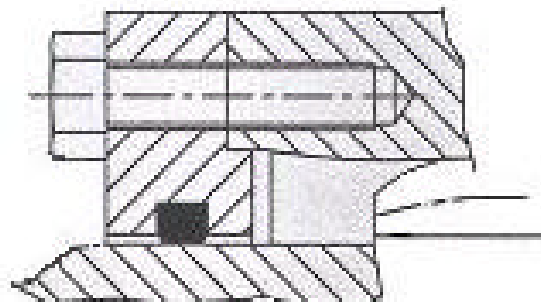

**DETAIL « X »**

Couvercle d'étanchéité à partir de la taille LFG 105

TAILLE	C nom. (mN)	V maxi (tr/mn)	ø A	B	C	ø D	ø F	M	G	J	Inertie Kg.m <sup>2</sup>	Poids daN
LFG 101	1000	6300	170	115	55	65	110	65	5	49	0,14	11
LFG 102	2500	5000	185	145	70	85	125	80	5	62	0,20	15
LFG 103	4500	4000	220	175	85	105	150	105	5	78	0,48	25
LFG 104	8500	3350	250	215	105	130	175	125	5	96	0,95	39
LFG 105	13000	2600	290	230	110	155	200	140	10	106	1,95	57
LFG 106	20000	2500	320	260	125	175	230	155	10	117	3,00	85
LFG 107	35000	2100	350	290	140	205	260	175	10	134	5,25	103
LFG 108	45000	1900	380	320	155	230	290	190	10	147	8,50	138
LFG 109	56000	1700	430	340	165	250	330	205	10	156	15,00	210
LFG 110	82000	1400	490	370	180	310	390	220	10	171	30,50	277
LFG 111	110000	1250	545	410	200	350	445	240	10	192	58,00	550
LFG 112	146000	1120	590	490	240	400	490	280	10	231	88,00	710
LFG 113	199000	1000	680	535	260	440	555	310	15	242	138,00	980
LFG 114	285000	900	730	575	280	500	610	330	15	266	291,00	1320
LFG 115	346000	800	780	655	320	540	660	370	15	305	353,00	1700
LFG 116	600000	710	900	720	350	625	755	423	20	335	690,70	2550
LFG 117	849000	630	1000	820	400	720	855	490	20	386	1 235,30	3620
LFG 118	1124000	560	1100	920	450	810	950	533	20	430	1 965,70	4860
LFG 119	1483000	500	1250	1000	485	910	1050	558	30	446	3 012,30	6380

**Inertie et poids calculés pour accouplement préalésé.**