

# ACCOUPLLEMENTS ELASTIQUES PNEUMABLOC® « SC »

## CARACTERISTIQUES GENERALES

FICHE TECHNIQUE  
84017 - 1/2 - 07/98  
TECHNICAL DATA SHEET

**Applications :** Les accouplements élastiques PNEUMABLOC® permettent de résoudre les problèmes suivants :

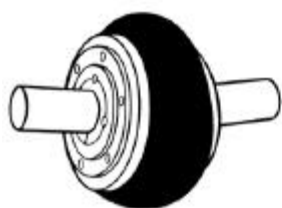

Désalignement angulaire  
maxi 4°

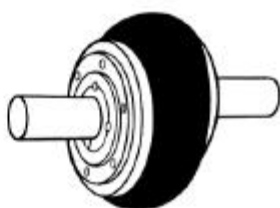

Désalignement radial  
maxi 3 mm

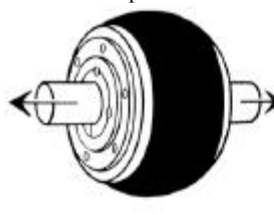

Déplacement axial  
maxi 8 mm

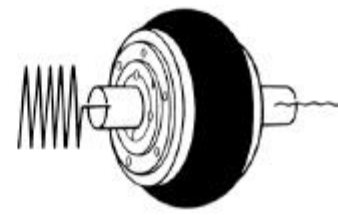

Amortit les vibrations

### Caractéristiques générales :

- L'élément flexible se remplace sans démontage des plateaux
- L'élément flexible standard est en caoutchouc naturel → Plage de températures d'utilisation : - 42 °C à + 82 °C
- A la place de l'élément standard, un élément en Néoprène peut être fourni → Plage de températures d'utilisation : - 40 °C à + 100 °C
- Jusqu'à la taille 120, les parties mécaniques sont en acier avec protection par zingage bichromatage
- A partir de la taille 140, les parties mécaniques sont en fonte FGL 250 peinte en noir

### Sélection de l'appareil :

- Détermination de la puissance ramenée à 100 tr/mn (en-dessous de 100 tr/min, déterminer l'accouplement sur la base du couple nominal)
- Détermination du facteur de service à l'aide du tableau ci-dessous

Type de charge	Type d'organe récepteur	Facteur de service		
		1,0	1,5	2,0
Charge régulière	Agitateurs - Convoyeurs - Compresseurs centrifuges - Dynamomètres - Filtres à air - Génératrices - Lignes d'arbres - Pompes centrifuges - Ventilateurs centrifuges	1,0	1,5	2,0
Surcharges modérées	Agitateurs - Appareils de levage - Elévateurs à godets - Machines textiles - Machines outils - Machines à bois - Mélangeurs - Pompes rotatives - Presses à imprimer - Treuils - Ventilateurs de mine	1,5	2,0	2,5
Surcharges importantes	Appareils de levage - Broyeurs à barres - Concasseurs - Compresseurs rotatifs - Dragues - Calandres - Fours rotatifs - Presses à briques, à découper - Tambours de dessablage	2,0	2,5	3,0
Fortes inerties A-coups Inversion de couple ou de rotation	Broyeurs rotatifs - Convoyeurs alternatifs - Cribles vibrants - Compresseurs alternatifs - Malaxeurs à caoutchouc - Laminaires - Pompes alternatives	2,5	3,0	3,5

- Choix d'un appareil en fonction des caractéristiques techniques (voir tableau ci-dessous)
- **Exemple :** Accouplement entre moteur diesel 4 cyl. 45 kW 1500 tr/min. ( $\varnothing_{arbre}60$ ) et un ventilateur centrifuge ( $\varnothing_{arbre}55$ )
  - 1) puissance ramenée à 100 tr/min. :  $45 \times 100 / 1500 = 3$  kW
  - 2) facteur de service : 1,5
  - 3) choix de la taille 90 (puissance transmissible pour un facteur de 1,5 : 3,38 kW- vitesse max. : 2800 tr/min - alésage max. :  $\varnothing 60$  version PV-SC)

### Caractéristiques techniques :

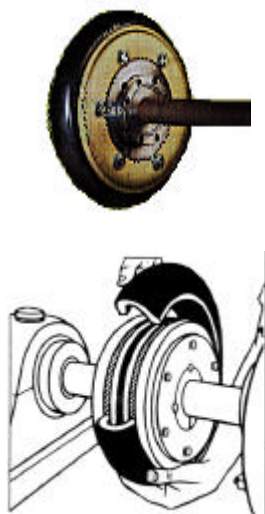

Taill	Couple nom. Nm	Couple maxi Nm	Vitesse maxi. tr/min	Puissance transmissible (kW à 100tr/mn) en fonction du facteur de service						Coefficient de rigidité de torsion statique* Nm/°	Moment inertie J kgm²	Poids** kg	
				Facteur de service								Pneu	Plateau PV-SC
				1	1,5	2	2,5	3	3,5				
40	30	75	4500	0,31	0,21	0,16	0,13	0,10	0,088	6	0,0016	0,1	0,65
50	104	260	4500	1,05	0,70	0,525	0,42	0,35	0,30	25,7	0,0037	0,25	1
60	180	450	4000	1,82	1,22	0,91	0,73	0,61	0,52	47,6	0,011	0,45	1,65
70	253	551	3600	2,56	1,71	1,28	1,03	0,85	0,73	62,5	0,0156	0,59	2,36
80	414	696	3100	4,19	2,80	2,10	1,68	1,40	1,20	100	0,038	0,77	3,31
90	500	1250	2800	5,07	3,38	2,53	2,02	1,69	1,45	125	0,0675	0,91	4,63
100	650	1284	2600	6,58	4,39	3,29	2,63	2,19	1,88	176	0,114	0,91	6,76
110	891	1284	2300	9,02	6,02	4,51	3,61	3,00	2,58	278	0,193	1,36	9,75
120	1442	3605	2100	14,60	9,74	7,30	5,84	4,87	4,17	465	0,343	1,73	13,07
140	2880	7046	1840	29,15	19,43	14,57	11,66	9,72	8,33	954	0,97	2,04	20,03
160	4347	7927	1560	44,11	29,41	22,05	17,64	14,70	12,60	1380	1,75	3,95	44,91

- ★ Valeurs à  $\pm 20\%$  près. Pour la rigidité de torsion dynamique, multiplier les valeurs par 1,2.
- ★★ Le poids total se calcule en ajoutant le poids de deux plateaux avec celui d'un pneu.

COLMANT CUVELIER S.A.

rue Greuze - B.P. 529 - 59022 LILLE CEDEX - FRANCE

tél : (33) 03 20 67 79 01 - fax : (33) 03 20 67 79 79

COLMANT CUVELIER  
TRANSMISSION

### Caractéristiques dimensionnelles des accouplements PNEUMABLOC® type PV-SC

SENS DE  
MONTAGE  
DU MOYEU  
VECOBLOC SC

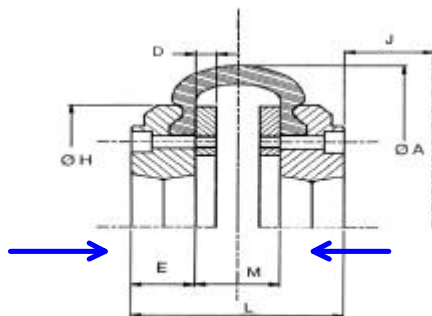

PV SC 40 à PV SC 60

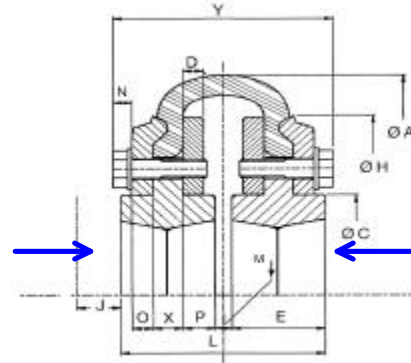

PV SC 70 à PV SC 120

Taille	moyeu Veco. SC		Ø arbre		Ø A	Ø C	Ø H	J	E	O	D	M	P	L	N	Y	X
	int.	mm	mini	maxi													
<b>PV 40</b>	1108	28.20	12	24	105	-	82	34	20	-	8	22,1	-	62,1	-	-	-
<b>PV 50</b>	1210	30.25	14	28	133	-	100	38	25	-	8	25,1	-	75,1	-	-	-
<b>PV 60</b>	1610	40.25	14	38	165	-	124,5	44	25	-	8	33,1	-	83,1	-	-	-
<b>PV 70</b>	1610	40.25	18	38	187	81	145	44	25	8	8	24,3	6,9	74,3	7	90,5	11,2
<b>PV 80</b>	2012	50.30	28	48	213	99,2	168	44	30	8	8	21,5	8,3	81,5	7	94,9	13,4
<b>PV 90</b>	2517	65.45	24	60	235	105,7	191	52	45	10	10	8,1	15,4	98,1	9	105,3	14,2
<b>PV100</b>	2517	65.45	32	60	254	126,3	217	52	45	10	10	12,6	15,5	102,6	9	109,6	14
<b>PV110</b>	2517	65.45	42	60	279	140	234	52	45	12	12	11,9	13,9	101,9	9	115,9	17,1
<b>PV120</b>	3020	75.50	25	70	315	155	264	62	50	16	12	12,2	16,1	112,25	10,5	125,05	17,8

La distance normale entre les arbres est égale à la cote M. Celle-ci peut être réduite, mais en aucun cas les arbres ne doivent se toucher au travail.

La cote J correspond à l'espace nécessaire pour monter le moyeu Vecobloc SC

SENS DE  
MONTAGE  
DU MOYEU  
VECOBLOC SC

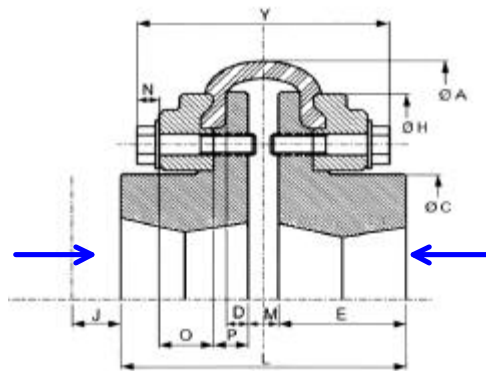

PV SC 140 à PV SC 160

Taille	moyeu Veco. SC		Ø arbre		Ø A	Ø C	Ø H	J	E	O	D	M	P	L	N	Y	X
	int.	mm	mini	maxi													
<b>PV140</b>	3535	90.90	35	80	359	190	310,5	67	90	38	16	20,4	25	200,4	13	172,4	-
<b>PV160</b>	4040	100.100 *	50	90	422	219	358	67	100	45	19	30,26	30,9	230,26	13	208,06	-

\* Réalisation du moyeu SC 100.100 sur demande.

**COLMANT CUVELIER S.A.**

rue Greuze - B.P. 529 - 59022 LILLE CEDEX - FRANCE

tél : (33) 03 20 67 79 01 - fax : (33) 03 20 67 79 79

**COLMANT CUVELIER**  
TRANSMISSION