

**Applications :** Les accouplements élastiques PNEUMABLOC® permettent de résoudre les problèmes suivants :

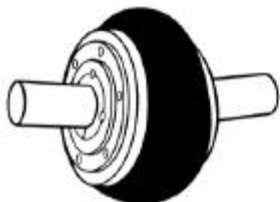

Désalignement angulaire  
maxi 4°

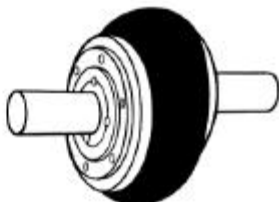

Désalignement radial  
maxi 3 mm

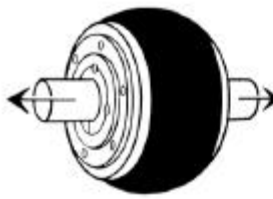

Déplacement axial  
maxi 8 mm

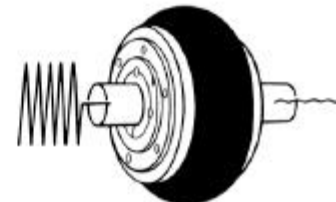

Amortit les vibrations

### Caractéristiques générales :

- L'élément flexible se remplace sans démontage des plateaux
- L'élément flexible standard est en caoutchouc naturel → Plage de températures d'utilisation : - 42 °C à + 82 °C
- A la place de l'élément standard, un élément en Néoprène peut être fourni → Plage de températures d'utilisation : - 40 °C à + 100 °C

### Sélection de l'appareil :

- Détermination de la puissance ramenée à 100 tr/mn (en dessous de 100 tr/min, déterminer l'accouplement sur la base du couple nominal)
- Détermination du facteur de service à l'aide du tableau ci-dessous

Type de charge	Type d'organe récepteur	1,0	1,5	2,0
Charge régulière	Agitateurs - Convoyeurs - Compresseurs centrifuges - Dynamomètres - Filtres à air - Génératrices - Lignes d'arbres - Pompes centrifuges - Ventilateurs centrifuges	1,0	1,5	2,0
Surcharges modérées	Agitateurs - Appareils de levage - Elévateurs à godets - Machines textiles - Machines outils - Machines à bois - Mélangeurs - Pompes rotatives - Presses à imprimer - Treuils - Ventilateurs de mine	1,5	2,0	2,5
Surcharges importantes	Appareils de levage - Broyeurs à barres - Concasseurs - Compresseurs rotatifs - Dragues - Calandres - Fours rotatifs - Presses à briques, à découper - Tambours de désablage	2,0	2,5	3,0
Fortes inerties A-coups Inversion de couple ou de rotation	Broyeurs rotatifs - Convoyeurs alternatifs - Cribles vibrants - Compresseurs alternatifs - Malaxeurs à caoutchouc - Laminiers - Pompes alternatives	2,5	3,0	3,5

### Caractéristiques techniques :

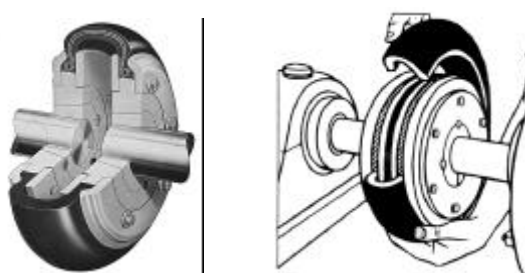

Taille	Couple nom.*** Nm	Vitesse maxi tr/min	Puissance transmissible (kW à 100 tr/min) en fonction du facteur de service						Coefficient de rigidité de torsion statique* Nm par degrés	Moment d'inertie J kgm <sup>2</sup>	Poids** kg	
			Facteur de service								Pneu	Plateau
			1	1.5	2	2.5	3	3.5				
PV 280	34730	910	352,5	235	176,25	140,95	117,5	100,71	11270	27,98	20,41	204,1
PV 320	52100	810	528,67	352,5	264,33	211,47	170,35	151,05	17360	54,6	36,29	294,8

\* Valeurs à ± 20 % près. Pour la rigidité de torsion dynamique, multiplier les valeurs par 1,2.

\*\* Le poids total se calcule en ajoutant le poids de deux plateaux avec celui d'un pneu.

\*\*\* Le couple maximum se calcule en multipliant le couple nominal par 2,5.

### Caractéristiques dimensionnelles des accouplements PNEUMABLOC® type PV

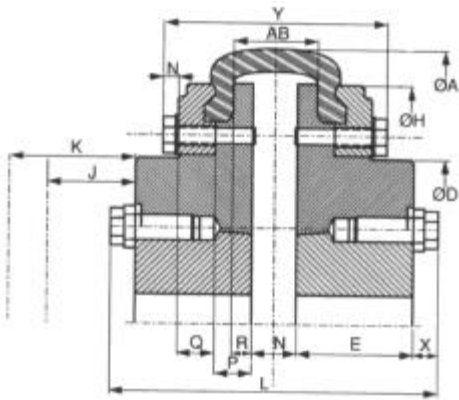

PV 280 - 320 (type HH)

- Les parties mécaniques sont en fonte FGL 250 peinte.

Taille	Moyeu		Alés. maxi	Ø A	Ø D	E	Ø H	J*	K**	L	M***	N	P	Q	R	X	Y	AB	Poids (kg)	
	international	Véco-bloc																	Pneu	Plateau
PV 280	7060	180.150	180	724	432	150	619	60	111	416,2	56,2	19	47,6	47,5	25,5	30	284,4	107,2	20,41	204,1
PV 320	8065	200.160	200	825	432	165	708	80	111	442,3	52,3	19	61,95	48	31	30	310,2	114,3	36,29	294,8

\* Distance nécessaire pour serrer les vis de moyeu amovible avec une clé courte.

\*\* Espace nécessaire pour desserrer le moyeu.

\*\*\* Distance normale entre les arbres.

Pour les références PV 280 et PV 320, les têtes de vis sont encastrées.

### Caractéristiques dimensionnelles des accouplements PNEUMABLOC® type PP

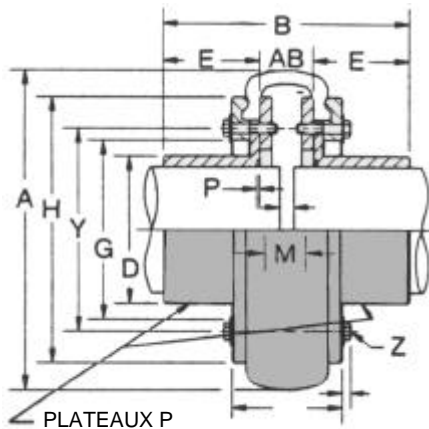

PP 280 - 320

- Les parties mécaniques sont en acier peint.

Taille			A	B	D	E	F	G	H	M*	N	P	Y	AB**
PP 280	225	115	725	469	305	181	238	445	629	118	17,5	4,8	495	107
PP 320	275	140	825	527	356	206	242,5	534	718	125,5	17,5	4,8	584	114

\* Distance normale entre les arbres.

\*\* AB est la cote d'installation.

**COLMANT CUVELIER S.A.**

rue Greuze - B.P. 529 - 59022 LILLE CEDEX - FRANCE

tél : (33) 03 20 67 79 01 - fax : (33) 03 20 67 79 79

**COLMANT CUVELIER**  
TRANSMISSION